

**Sonderanfertigung**  
 Customised product  
 Nach ProdSG muß der Auftraggeber während des Betriebs die Sicherheit gewährleisten.  
 According to the Act of Product Safety the purchaser has to assure the safety during operation

**Alle Kanten gratfrei**  
 burred edges

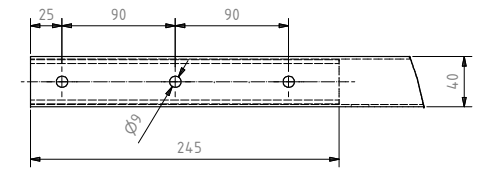

A ( 1 : 3 )

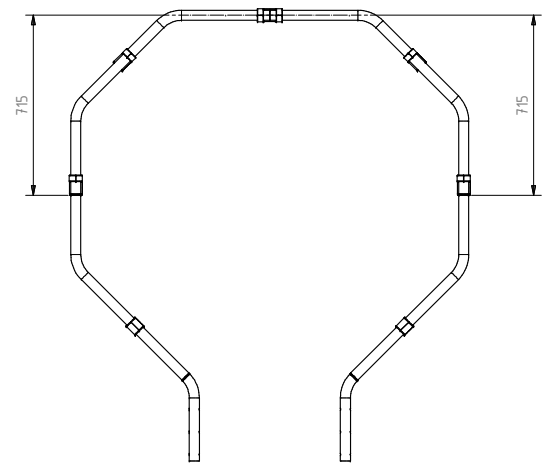
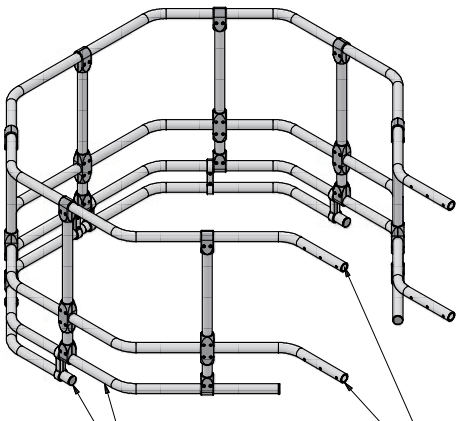
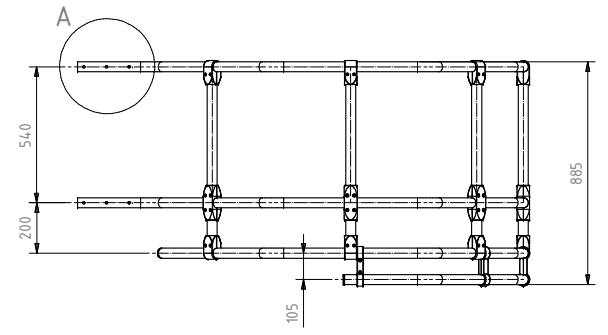
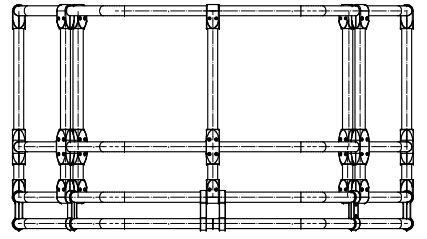
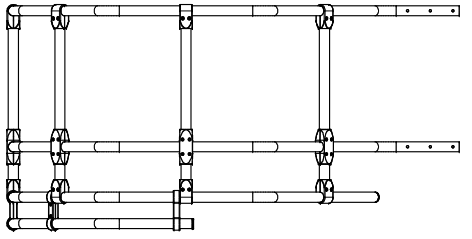

Zusätzliche Rohre  
 Additional tubes

Verschraubung mit  
 Einschiebling Ø35x3  
 Screw connection with  
 Slide-in fitting Ø35x3

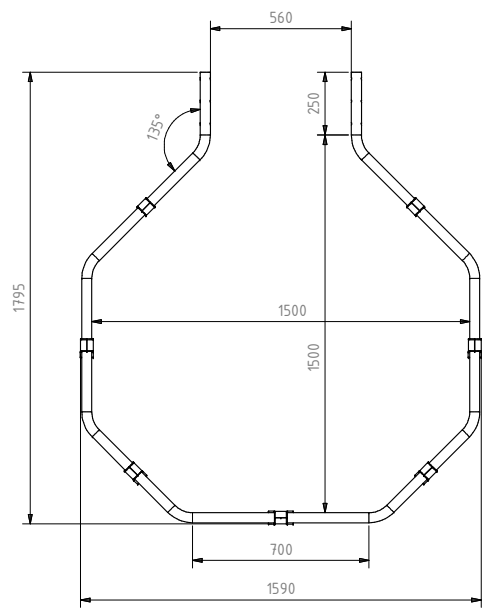

Bitte neues Gewicht beachten!  
 Durch die Änderung ist der Sondergeländerkorb ca. 9Kg schwerer geworden.  
 Please note the new weight!  
 Due to the change, the special handrail cage has become approx. 9kg heavier.

**Freigabezeichnung durch Kunde**  
 geprüft und beauftragt.  
 Release drawing approved and assigned by customer

Ort \_\_\_\_\_ Datum \_\_\_\_\_  
 Place \_\_\_\_\_ Date \_\_\_\_\_

Unterschrift mit Firmenstempel  
 Signature and Company Stamp

| Freigabe                           | GS            | KON               | KONL                | PROL                 | Datum/Date:   |
|------------------------------------|---------------|-------------------|---------------------|----------------------|---|
| Release                            | 0,5mm bis 6mm | über 6mm bis 30mm | über 30mm bis 120mm | über 120mm bis 400mm | über 400mm bis 1000mm   |
| Nennmaß                            | 0,5mm bis 6mm | über 6mm bis 30mm | über 30mm bis 120mm | über 120mm bis 400mm | über 400mm bis 1000mm   |
| Toleranz                           | ± 0,1mm       | ± 0,2mm           | ± 0,3mm             | ± 0,5mm              | ± 0,8mm   |
| Ausführung gem. DIN EN 1090-3 EXC2 |               |                   |                     |                      | General tolerance according to DIN EN ISO 2768 - m EN ISO 13920 - C - G |
| Execution acc. DIN EN 1090-3 EXC2  |               |                   |                     |                      | General tolerance according to DIN ISO 2768 - m EN ISO 13920 - C - G    |
| Datum/Date                         |               |                   |                     |                      | Name  |
| 03.06.2024                         |               |                   |                     |                      | Gbur  |
| Benennung/Nomination:              |               |                   |                     |                      | Farbe/Colour:   |
| C-24-000285-0-0 Geländerkorb       |               |                   |                     |                      | 21,30 kg  |
| 1500mm                             |               |                   |                     |                      | 1 von 1   |
| Teile-Nr./Part number:             |               |                   |                     |                      | Maßstab/Scale:  |
| K-000739017                        |               |                   |                     |                      |   |
| Zeichnungs-Nr. / Drawing-No.:      |               |                   |                     |                      |   |
| K-000739017                        |               |                   |                     |                      |   |

Alle Ecken im Verkehrsweg anfasen.  
 Chamfer all corners in the traffic route