

**Sonderanfertigung**  
Customised product

Nach ProdSG muß der Auftraggeber während des Betriebs die Sicherheit gewährleisten.  
According to the Act of Product Safety the purchaser has to assure the safety during operation

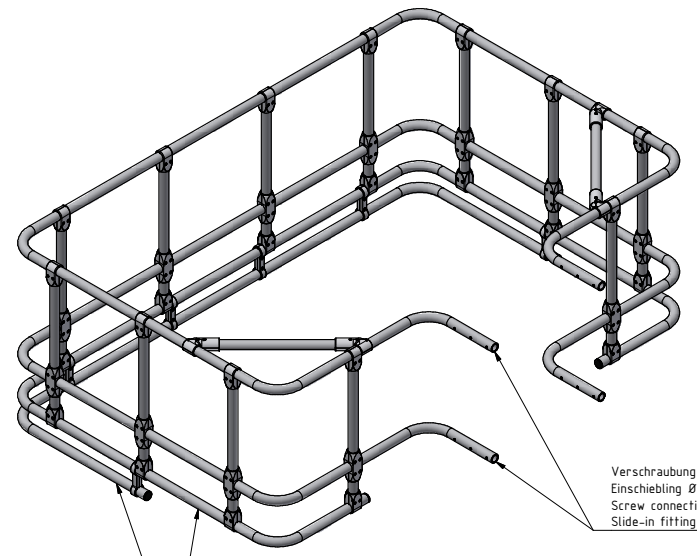
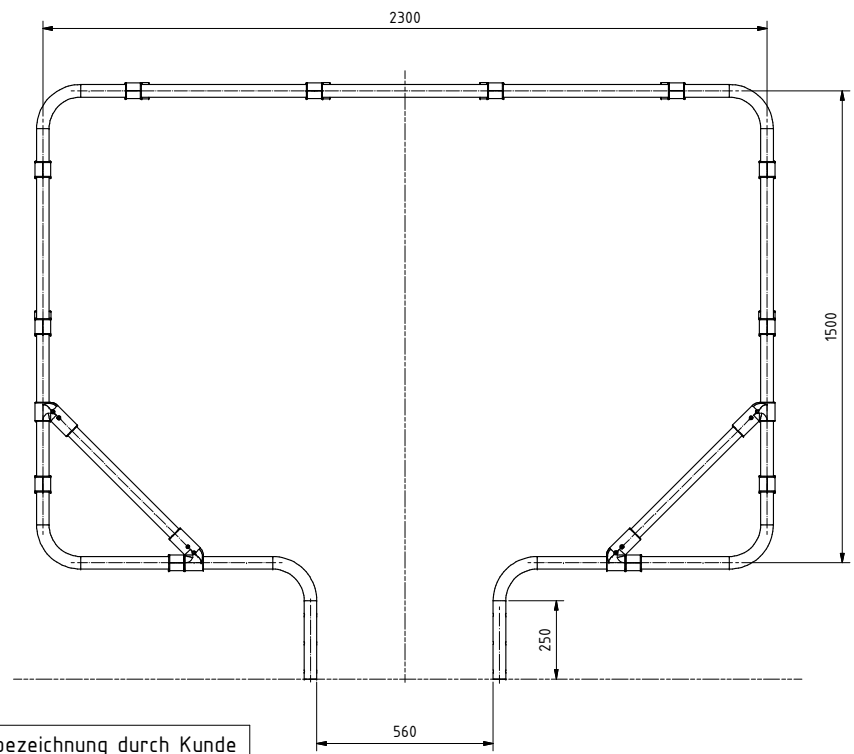
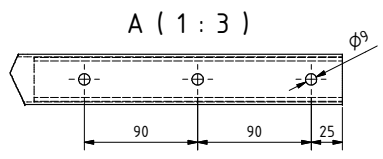

Verschraubung mit Einschleibling  $\phi 35 \times 3$   
Screw connection with Slide-in fitting  $\phi 35 \times 3$

Zusätzliche Rohre  
Additional tubes

Alle Kanten gratfrei  
burred edges

Freigabezeichnung durch Kunde  
geprüft und beauftragt.  
Release drawing approved and assigned by customer

Ort  
Place

Datum  
Date

Unterschrift mit Firmenstempel  
Signature and Company Stamp

Freigabe Release	QS	KON	KONL	PROL	Datum/Date:	
Nennmaß	0,5mm bis 6mm	über 6mm bis 30mm	über 30mm bis 120mm	über 120mm bis 400mm	über 400mm bis 1000mm	
Toleranz	$\pm 0,1\text{mm}$	$\pm 0,2\text{mm}$	$\pm 0,3\text{mm}$	$\pm 0,5\text{mm}$	$\pm 0,8\text{mm}$	
Ausführung gem. DIN EN 1090-3 EXC2 Execution acc. DIN EN 1090-3 EXC2					Allgemeintoleranz nach DIN ISO 2768 - m EN ISO 13920 - C - G General tolerance according to DIN ISO 2768 - m EN ISO 13920 - C - G	
Benennung/Nomination:				Farbe: Colour:	Gewicht/Weight:	
CS-24-001903-0-0 Alulock ApS				27,21 kg		
Teile-Nr./Part number:				Blatt: 1 von 1		
Zeichnungs-Nr.: Drawing-No.:				K-000756222		
Maßstab/Scale:				1		



Alle Ecken im Verkehrsweg anfasen.  
Chamfer all corners in the traffic route.